

CHAQUETA AISLANTE EXTRAÍBLE

para carril de garganta

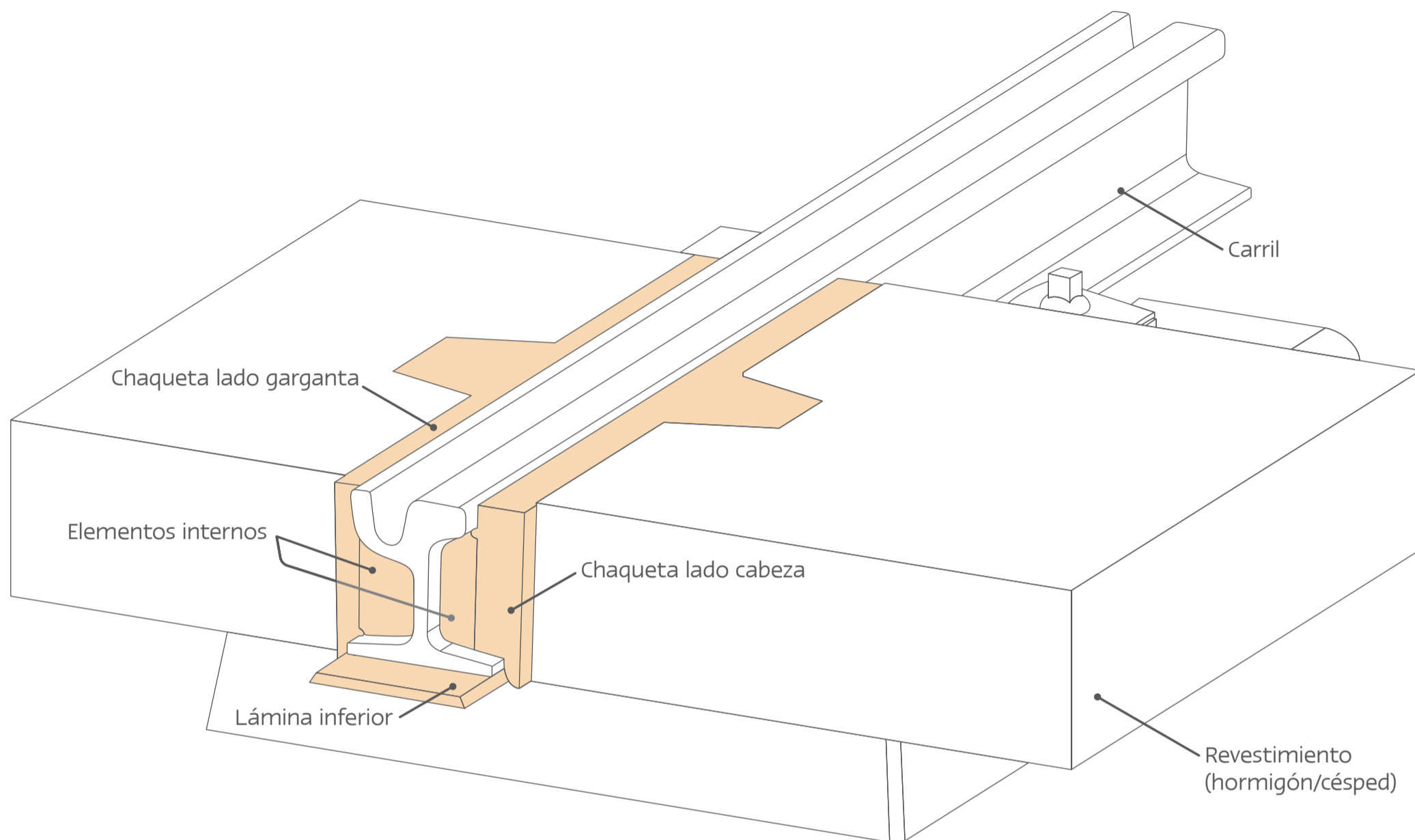

Componentes

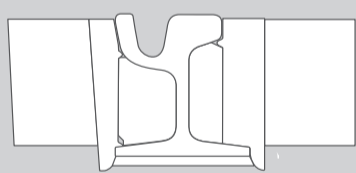

Conjunto completo



Lámina inferior

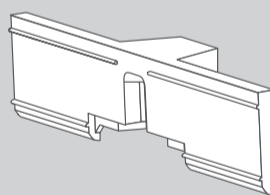

Chaqueta lado garganta

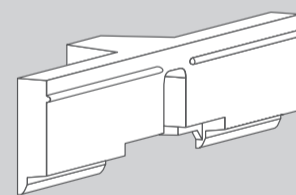

Chaqueta lado cabeza

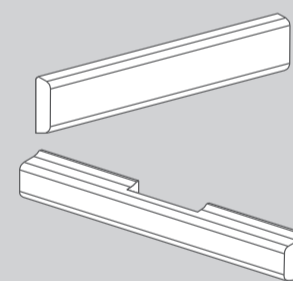

Elementos internos

Prestaciones

- Sustitución de carril sin obras
- Aislamiento eléctrico y acústico del carril
- Fabricación utilizando material reciclado
- Compatible con variedad de revestimientos y sujeciones
- Ahorro en tiempo y costes de mantenimiento
- Compatible con cruces viarios

Mantenimiento

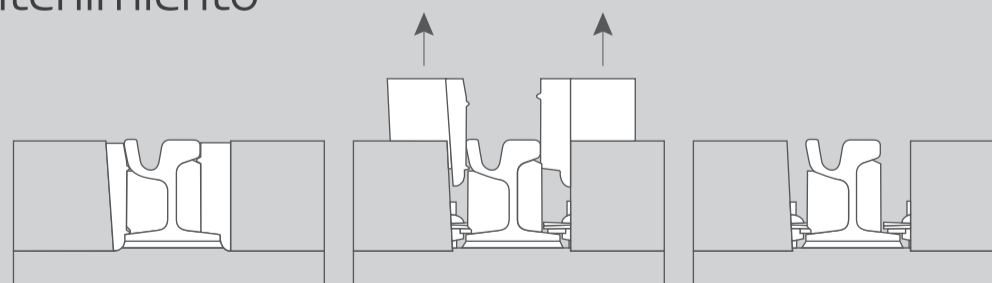

Extracción vertical y sustitución del enchaquetado sin necesidad de demoler el revestimiento

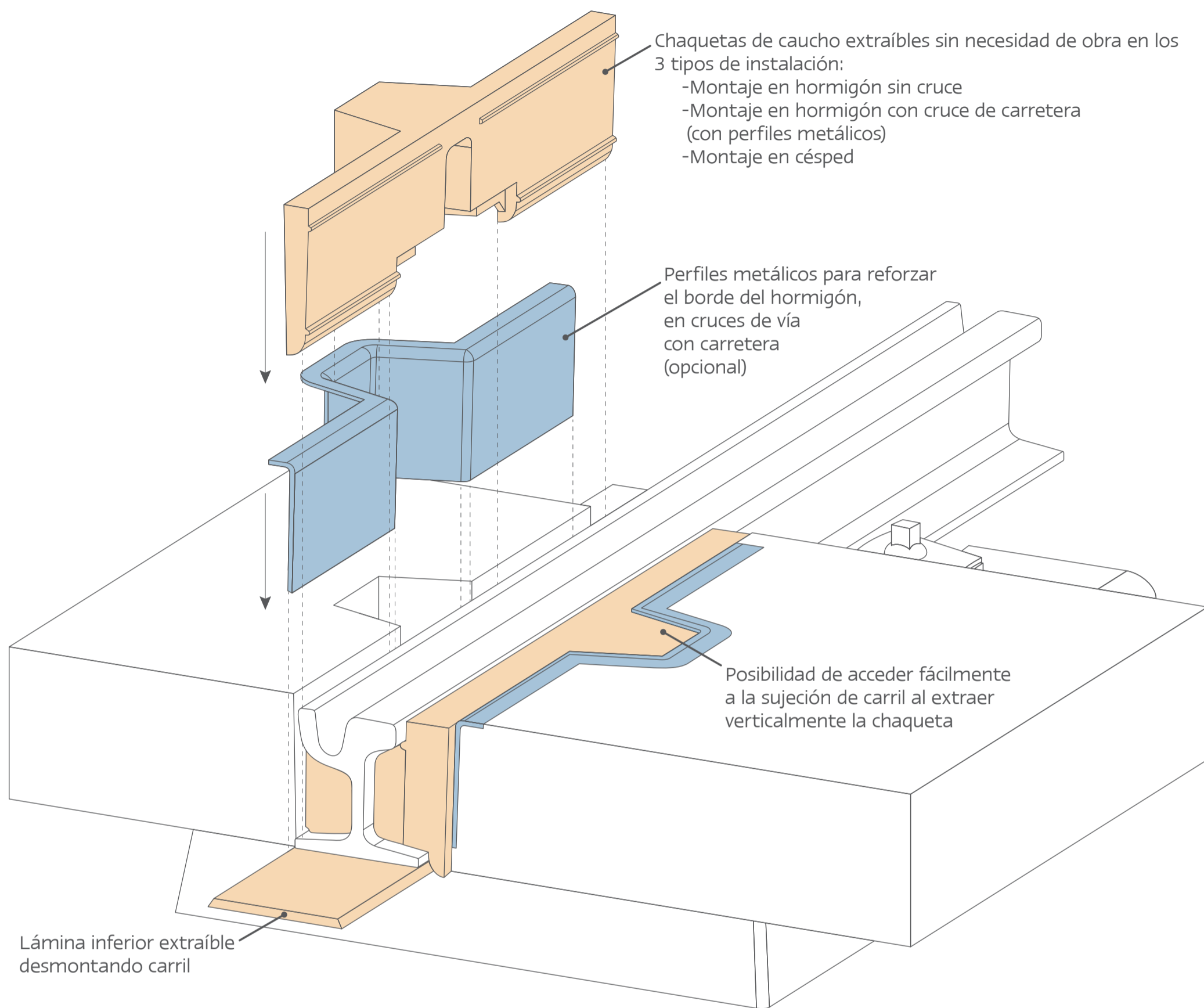

Tipos de instalación

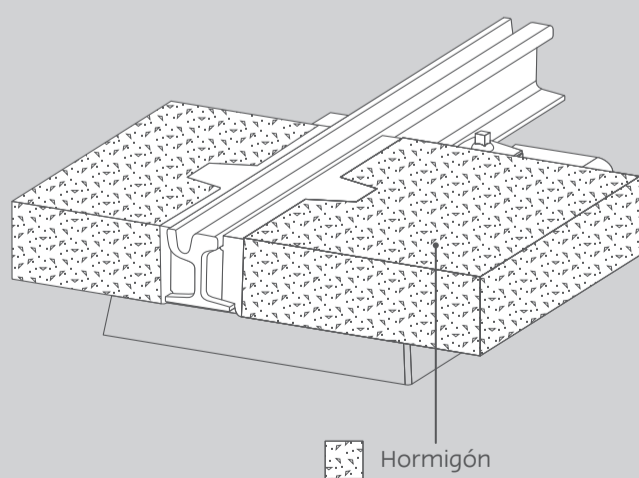

En hormigón sin cruce con circulación rodada

Instalación en hormigón sin cruce con circulación rodada (sin perfiles metálicos)

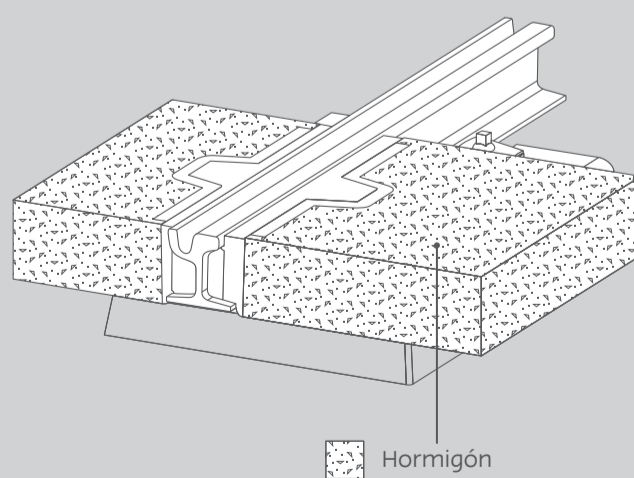

En hormigón en cruce con circulación rodada

Instalación en hormigón en cruce con circulación rodada (con perfiles metálicos)

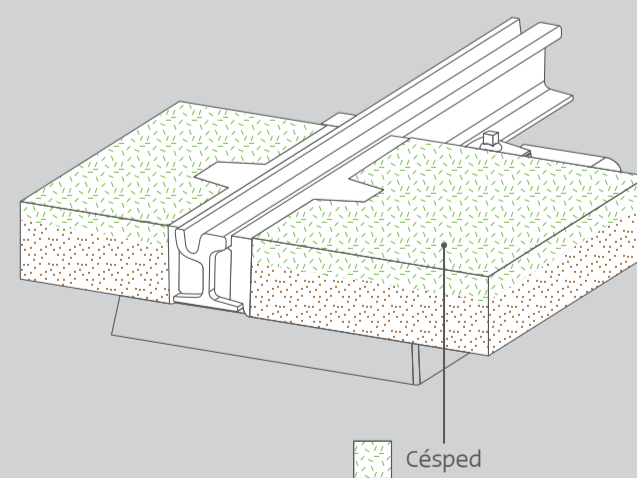

En césped

Instalación en césped (sin perfiles metálicos)